

Duraumat®

Stalltechnik für Rinder und Schweine

**ORIGINAL
BEHAM**

Güllepumpe Robust-L

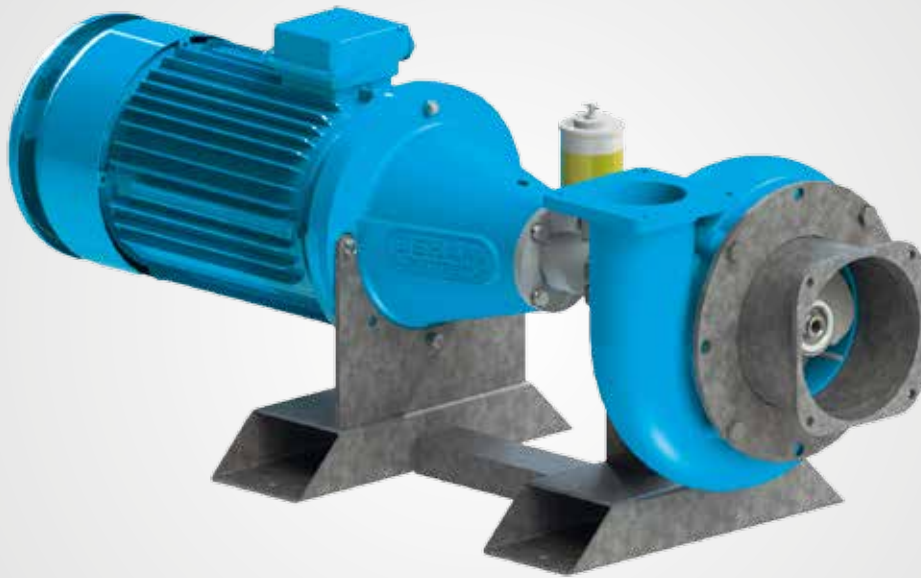

www.duraumat.de

Gülepumpe Robust-L

liegend aufgestellte Umwälz- und Förderpumpe

**ORIGINAL
BEHAM**

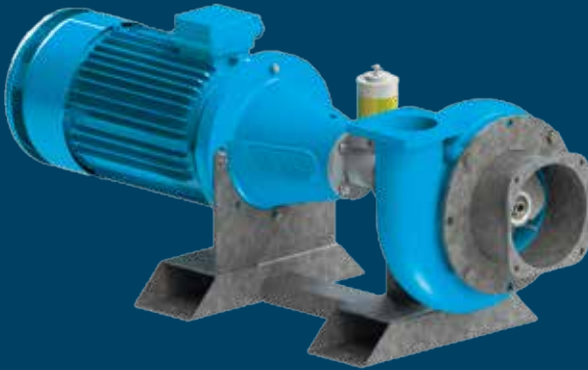

Bei der Gülepumpe Robust-L handelt es sich um eine liegend, trocken aufgestellte Pumpe. Sie findet bevorzugt ihren Einsatz als Umwälz- und Förderpumpe in weiten Bereichen der Landwirtschaft, Biogas- und Kläranlagen.

Die Pumpe ist mit einem Zugangsstutzen Quadratflansch DN180 und einem Abgangsstutzen Quadratflansch DN125 ausgeführt. Sie ist grundsätzlich auf einem Rahmen montiert.

Komponenten / Eigenschaften

- Pumpengehäuse aus Grauguss mit hochwertiger Pulverbeschichtung
- Pumpengehäuse mit Zugangsstutzen DN 200 zum Aufsetzen an Q-Flansch DN 180
- Pumpenabgang mit Quadratflansch DN 125 (150x150 mm)
- Einzug von der Seite mit robustem, austauschbarem Laufrad
- Laufrad mit zweigängiger Einzugsschnecke, Reißwerk und Abwurfteiler
- Einzugsschnecke mit Verschleisschutz durch Widia-Aufpanzerung an den Reißkanten
- Einzugsring mit Reißkanten durch Widia-Aufpanzerung
- Antriebswelle im Ölbad laufend
- Wellenlagerung und Abdichtung in einem separaten Lagerrohr
- Wellenabdichtung mit hochverschleißfester Keramik-Gleitringdichtung
- Stahlteile feuerverzinkt, Schraubmaterial und Mantelrohr aus Edelstahl (V2A 1.4301)
- Ohne Schalter und ohne Steuerkabel

Mit Drehstrom-Normmotor 400 V/50 Hz/ 1450 U/min

| Leistung | Art.-Nr. |
|-----------------|----------|
| 7,5 kW - 10 PS | 80290065 |
| 11 kW - 15 PS | 80290066 |
| 15 kW - 20 PS | 80290067 |
| 18,5 kW - 25 PS | 80290068 |
| 22 kW - 30 PS | 80290069 |

| Zubehör | Art.-Nr. |
|--------------------------------------------------------------------|----------|
| Halterung für Schaltkasten an der Pumpe, feuerverzinkt | 8052 |
| Adapterflansch passend für DIN Flansch 26633 DN 300, feuerverzinkt | 8051 |

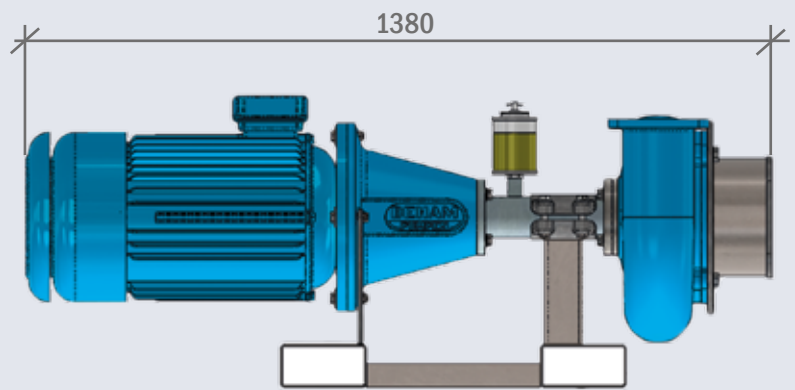
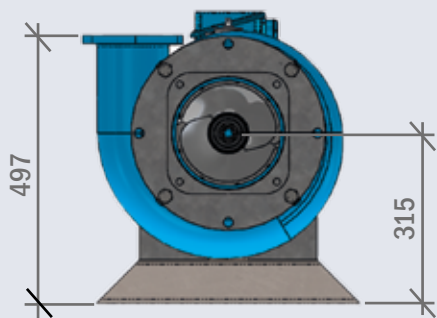
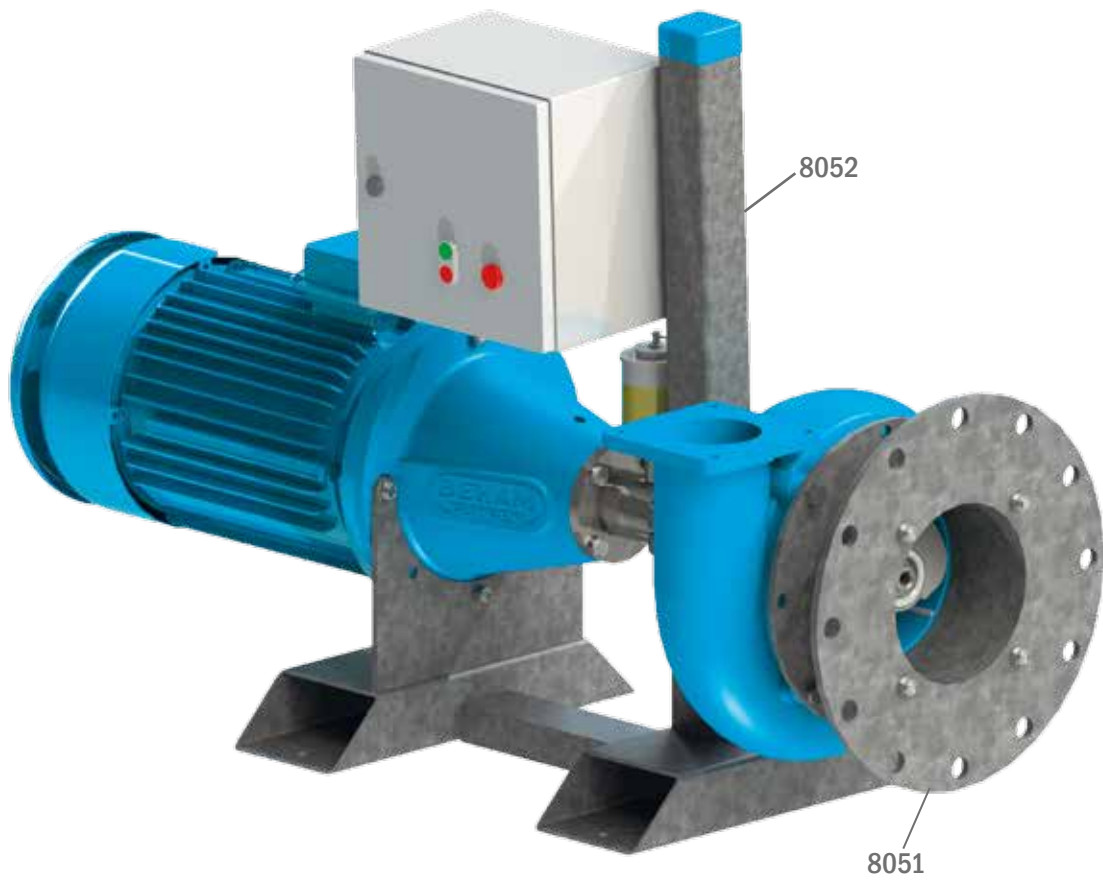

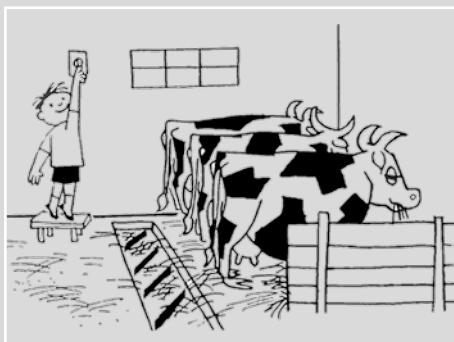

DURÄUMAT Stalltechnik GmbH

D-23858 Reinfeld, Hamburger Chaussee 9, Telefon +49 (0)4533 204-0, Fax 204265
Internet: www.duraeumat.de, E-Mail: info@duraeumat.de

