

Duraumat®

Stalltechnik für Rinder und Schweine

Güllepumpe ROBUST-L



www.duraumat.de

DURÄUMAT - Über uns

Kompetenz im Stall seit 70 Jahren

Am Standort im schleswig-holsteinischen Reinfeld wird seit über 50 Jahren Stalltechnik für Rinder und Schweine entwickelt und hergestellt. Die Duräumat-Geschichte reicht mit ihren Anfängen und der Entwicklung des Dung-Räum-Automaten sogar bis zum Anfang der 1950er Jahre zurück.

Heute ist die Duräumat Stalltechnik GmbH ein modernes mittelständisches Unternehmen mit einem vielfältigen Produktprogramm im Bereich „Technik Tierhaltung“. Ein umfangreiches Portfolio von DURÄUMAT® Entmistungen und Güllepumpen, Separationstechnik sowie ein umfangreiches Zubehör- und Mixerprogramm bilden dabei wichtige Schwerpunkte von Entwicklung und Fertigung. Innovative Stalleinrichtungen und Fütterungstechnik für die Milchvieh- und Rinderhaltung sowie für die Schweinezucht und -mast runden das Leistungsspektrum ab.

LEISTUNG

Basis für den Erfolg der Marke Duräumat sind eine systematische Qualitätssicherung sowie ein nachhaltiges Innovationsmanagement. Praxisgerechte Lösungen, Tierkomfort, eine durchdachte Planung und Ausführung stehen bei uns im Vordergrund.

VERFAHREN

Der Einsatz modernster CAD-Software auf dem Weg von der Idee zum fertigen Produkt ermöglicht unserem engagierten Technik-Team eine effiziente Produktentwicklung. Zeitgemäße Fertigungseinrichtungen, wie z.B. unser CNC-gesteuertes Säge- / Biegezentrum, gewährleisten preiswerte Produkte in gleichbleibend hoher Qualität. Ein gut sortiertes Lager und unser eingespieltes Logistik-Team ermöglichen eine hohe Lieferbereitschaft.

VERPFLICHTUNG

Die Nähe zum Landwirt und der Bezug zur Praxis gehen bei uns nie verloren. Die Kommunikation und der regelmäßige Austausch mit unseren Kunden, Architekten, Officialberatern, Forschungsinstituten, Lieferanten und Partnerfirmen sind für uns von größter Wichtigkeit.



Gülpumpe ROBUST-L

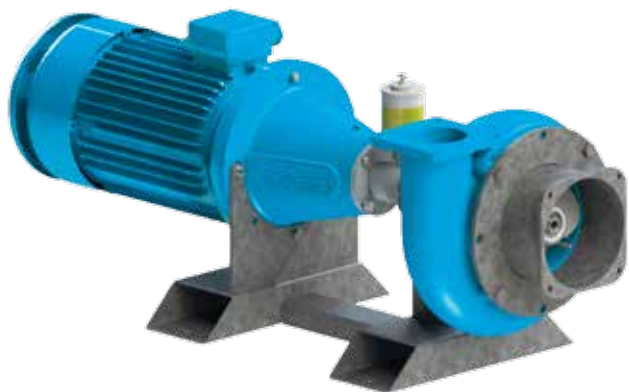

Mit Drehstrom-Normmotor IE3 400 V/50 Hz/ 1450 U/min, IP 55

Leistung	Art.-Nr.	
11 kW - 15 PS	80290066	
15 kW - 20 PS	80290067	
18,5 kW - 25 PS	80290068	
22 kW - 30 PS	80290069	

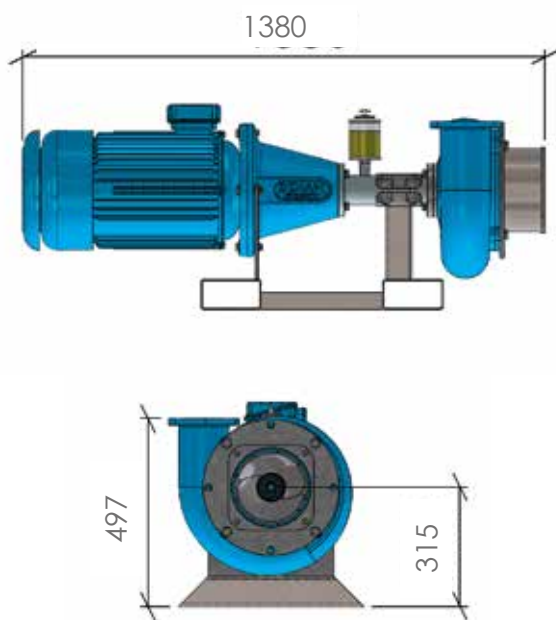

Zubehör

Zubehör	Art.-Nr.	
Halterung für Schaltkasten an der Pumpe, feuerverzinkt	8052	
Adapterflansch passend für DIN Flansch 26633 DN 300, feuerverzinkt	8051	
Mehrpreis für Gleitringdichtung mit Schutzhülle	80470100	

Bei der Gülpumpe Robust-L handelt es sich um eine liegend, trocken aufgestellte Pumpe.

Sie findet bevorzugt ihren Einsatz als Umwälz- und Förderpumpe in weiten Bereichen der Landwirtschaft, Biogas- und Kläranlagen.

Die Pumpe ist mit einem Zugangsstutzen Quadratflansch DN180 und einem Abgangsstutzen Quadratflansch DN125 ausgeführt. Sie ist grundsätzlich auf einem Rahmen montiert.

- Pumpengehäuse aus Grauguss mit hochwertiger Pulverbeschichtung
- Pumpengehäuse mit Zugangsstutzen DN 200 zum Aufsetzen an Q-Flansch DN 180
- Pumpenabgang mit Quadratflansch DN 125 (150x150 mm)
- Einzug von der Seite mit robustem, austauschbarem Laufrad
- Laufrad mit zweigängiger Einzugsschnecke, Reißwerk und Abwurfteiler
- Einzugsschnecke mit Verschleißschutz durch Widia-Aufpanzerung an den Reißkanten
- Einzugsring mit Reißkanten durch Widia-Aufpanzerung
- Antriebswelle im Ölbad laufend
- Wellenlagerung und Abdichtung in einem separaten Lagerrohr
- Wellenabdichtung mit hoch verschleißfester Keramik-Gleitringdichtung
- Stahlteile feuerverzinkt, Schraubmaterial und Mantelrohr aus Edelstahl
- Incl. Ölstandsbehälter
- Ohne Schalter und ohne Steuerkabel

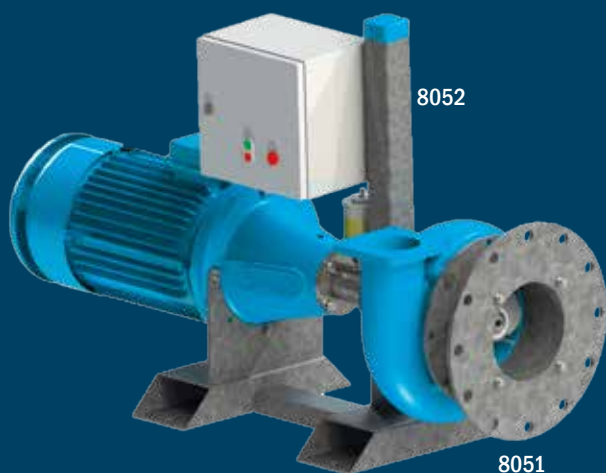

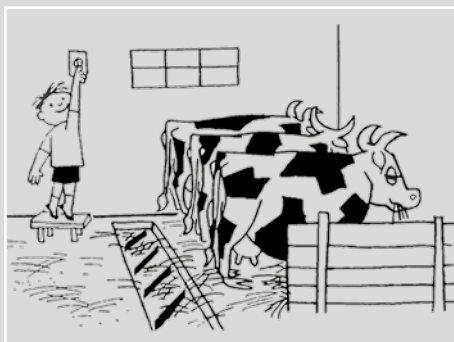

DURÄUMAT Stalltechnik GmbH

D-23858 Reinfeld, Hamburger Chaussee 9, Telefon +49 (0)4533 204-0, Fax 204265
Internet: www.duraeumat.de, E-Mail: info@duraeumat.de

